



C O P E R P A L

PROTECCIÓN SOLAR

CATALOGO PUERTAS



C65 AUTOBLOCANTE

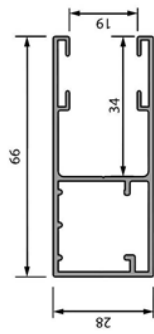

GUIA H 65 X 27

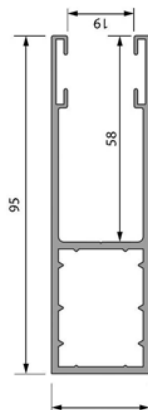

GUIA H 95 X 27

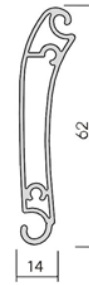

LAMA C 65 AUTO (2T)



LAMA C 65 AUTO (1T)



GUSANILLO LAMA C 65 AUTO



Lama curva de alta seguridad de aluminio extrusionado de doble pared. La puerta se compone de dos tipos diferentes de perfiles, lama principal e intermedio. Por el innovador diseño de sus perfiles, cuando la puerta baja el intermedio se gira en la guía y proporciona un punto de bloqueo a ambos lados de la guía. El bloqueo de sus lamas se realiza por la configuración de sus perfiles siempre en la bajada, sin necesidad de ningún elemento o mecanismo externo.

Puerta idónea para locales comerciales, residencias unifamiliares con grandes ventanales, donde se prima y valora la seguridad ante todo.

OPCIÓN TROQUELADA



150X25mm

CARACTERISTICAS TECNICAS

Superficie Cobertura total cerrada	62 mm
Peso aproximado m ²	12 kg
Ancho máximo aconsejado	4000 mm
Alto máximo aconsejado	4000 mm



C110 AUTOBLOCANTE

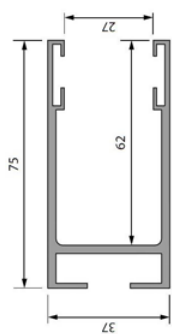

GUIA H 75 X 37

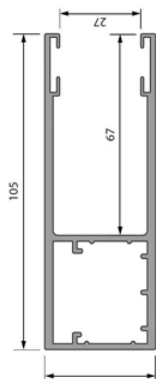

GUIA H 105 X 37

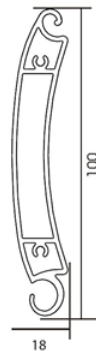

LAMA C110 AUTO (2T)



LAMA C110 AUTO (1T)

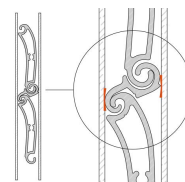

GUSANILLO LAMA C110 AUTO



Lama curva de alta seguridad de aluminio extrusionado de doble pared.
 Utiliza el sistema autoblocante, El bloqueo de sus lamas se realiza por la configuración de sus perfiles siempre en la bajada, sin necesidad de ningún elemento o mecanismo externo.
 Esta puerta es ideal para todos los negocios y residencias donde buscan máxima seguridad

OPCIÓN TROQUELADA



150X35mm

CARACTERISTICAS TECNICAS

Superficie Cobertura total cerrada	100 mm
Peso aproximado m ²	15 kg
Ancho máximo aconsejado	6000 mm
Alto máximo aconsejado	6000 mm



T79 TERMICA

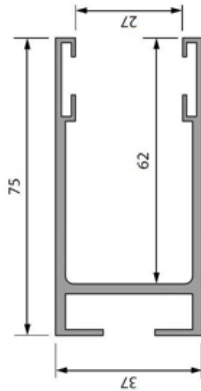

GUIA H 75 X 37

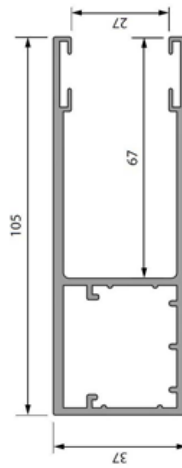

GUIA H 105 X 37



LAMA T 79



Lama curva de aluminio perfilado relleno en su interior de espuma de poliuretano.

Gracias a la espuma de poliuretano que aporta a la puerta un aislamiento térmico y acústico que conjuntamente a su diseño curvo hacen que esta puerta sea idónea para residencias unifamiliares, garajes colectivos, etc.

Es una puerta ligera y muy silenciosa.

CARACTERISTICAS TECNICAS

Superficie Cobertura total cerrada	77 mm
Peso aproximado m ²	8 kg
Ancho máximo aconsejado	3500mm
Alto máximo aconsejado	3500 mm



C100 P EXTRUSIÓN

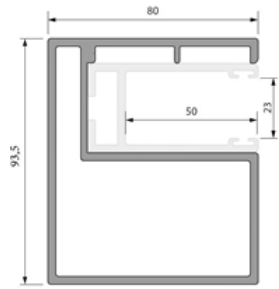

GUÍA TAQUILLA 80 X 93,5

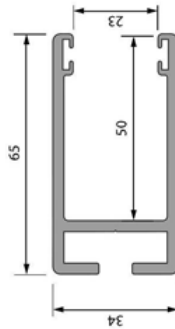

GUÍA H 65 X 34

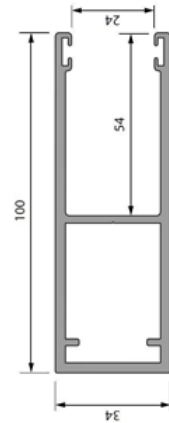

GUÍA H 100 X 34

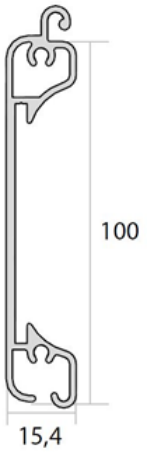

LAMA C100P

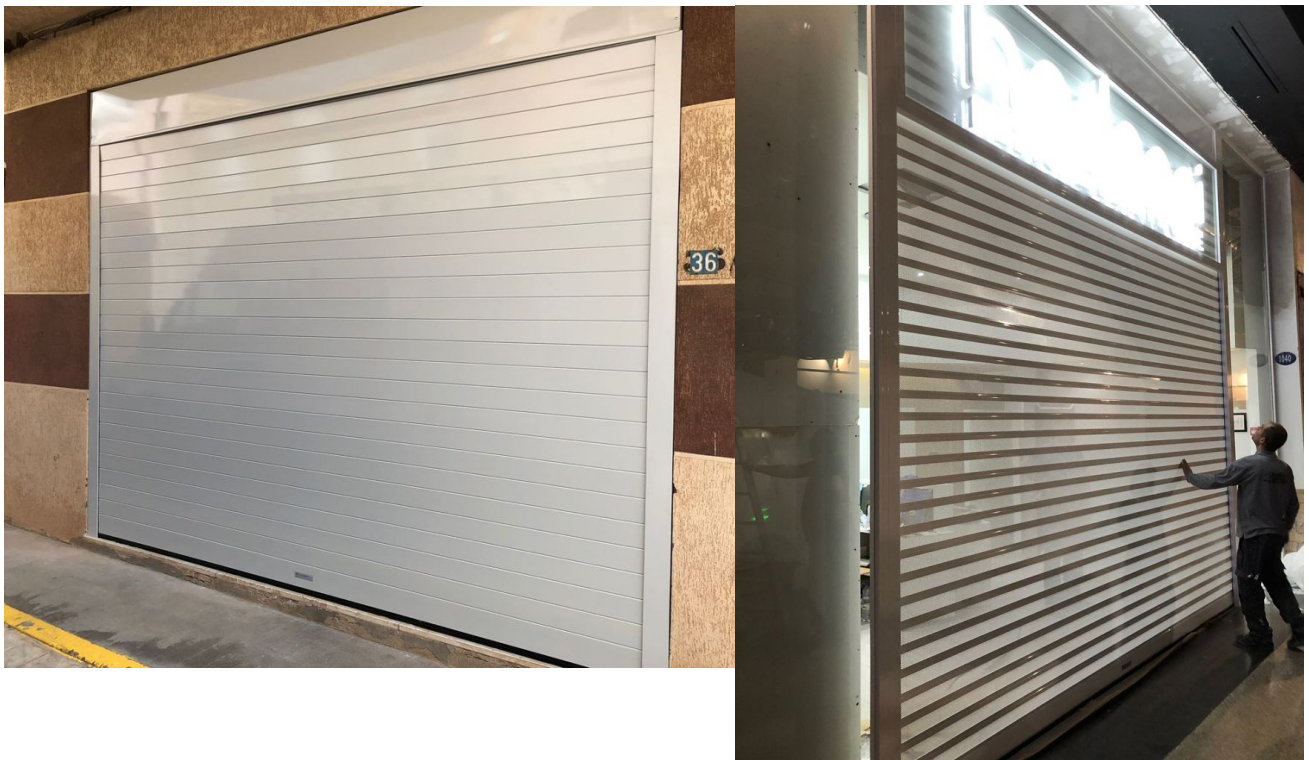

Lama recta de aluminio extrusionado monopared. Modelo de puerta de gran versatilidad.

Indicada para bajos comerciales o casas residenciales

OPCIÓN TROQUELADA Y MICRO



150X55mm

CARACTERÍSTICAS TÉCNICAS

Superficie Cobertura total cerrada	100 mm
Peso aproximado m ²	10 kg
Ancho máximo aconsejado	4000 mm
Alto máximo aconsejado	3500 mm



C80 EXTRUSIÓN

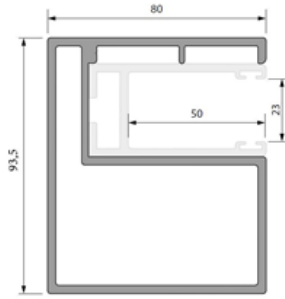

GUIA TAQUILLA 80 X 93,5

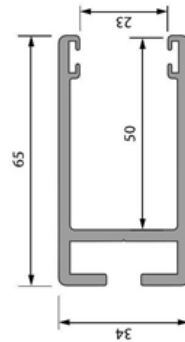

GUIA H 65 X 34

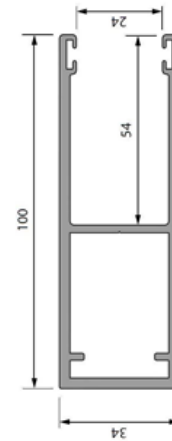

GUIA H 100 X 34

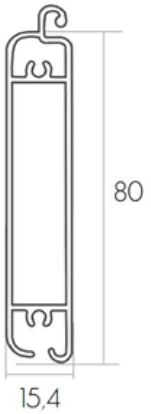

LAMA C80



Lama recta de aluminio extrusionado de doble pared, la cual permite instalaciones con la misma estética interior y exterior.

Su estilo recto y su firmeza hacen que esta puerta sea idónea para grandes anchos como garajes de residencias unifamiliares, puertas de negocios, etc.

Es una puerta robusta, perfecta para mantener un grado de seguridad elevado.

CARACTERÍSTICAS TÉCNICAS

Superficie Cobertura total cerrada	80 mm
Peso aproximado m ²	13 kg
Ancho máximo aconsejado	4000 mm
Alto máximo aconsejado	3500 mm



C79 EXTRUSIÓN

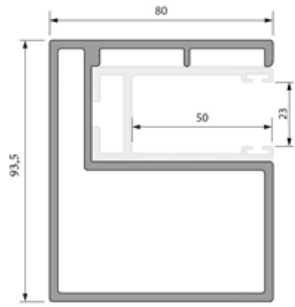

GUIA TAQUILLA 80X 93,5

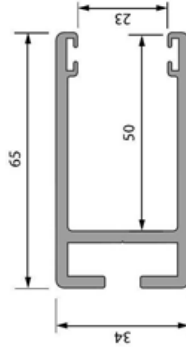

GUIA H 65 X 34

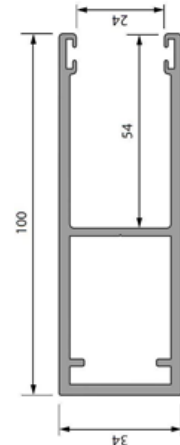

GUIA H 100 X 34



LAMA C79



Lama recta de aluminio extrusionado monopared.

Puerta robusta de estética y de buen enrollamiento que la convierten en la mejor opción para residenciales unifamiliares, garajes y tiendas comerciales.

OPCIÓN TROQUELADA

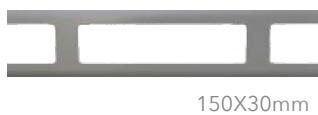

150X30mm

CARACTERISTICAS TECNICAS

Superficie Cobertura total cerrada	80 mm
Peso aproximado m ²	12 kg
Ancho máximo aconsejado	4000 mm
Alto máximo aconsejado	3500 mm



PUERTAS

puertas enrollables

MODELOS DE CAJÓN DISPONIBLE

PVC	aluminio 45°	mixto
		
medidas disponibles · 275 · 310 Consultar disponibilidad de colores	medidas disp. · 250 · 300 · 350 · 400 Consultar disponibilidad de colores	medidas disponibles · 350 · 400 Consultar disponibilidad de colores

MEDIDAS MÁXIMAS ACONSEJABLES

modelo lama	ancho	alto	Kg. m ²
C-110	600	600	15
C-100 BLOC	500	500	12
C- 65	400	400	12
C-100 PLANA	400	350	10
C- 79	400	350	12
C- 80 2/T	400	350	13
ECO	320	400	8,5
T- 79	350	350	7,5



ENROLLAMIENTOS DE LAS PUERTAS

cajón	C-110	C-100B	C-65	C-100P	C-79	C-80	ECO	T-79
250 ALU	160	140	290	170	210	180	270	200
300 ALU	250	230	390	275	270	260	470	270
350 ALU	400	380	480	390	420	400	650	370
400 ALU	500	480	570	490	520	500	690	500
275 PVC	165	100	290	160	190	100	185	190
310 PVC	185	115	310	180	210	115	195	210
350 MIX	400	380	480	390	420	400	650	370
400 MIX	500	480	570	490	520	500	690	500
EJE (diámetro)	133	133	100	133	100	100	100	100
GUÍAS	105X37	105X37	95X27	100X34	100X34	100X34	95X27	105X37

ALTURAS TOTALES



PUERTAS

puertas enrollables

DIAMETRO DE ENROLLAMIENTO

LAMAS AUTOBLOCANTES

EJE	C-65			C-110
	80	100	133	133
80	16,5	17,5	19,0	20,5
100	17,5	18,5	19,5	21,5
120	18,0	19,0	20,0	23,5
140	19,0	20,0	20,5	24,0
160	20,0	20,5	21,5	25,0
180	20,5	21,5	22,0	25,5
200	21,5	22,0	22,5	26,0
220	22,5	23,0	23,0	27,0
240	23,5	24,0	23,5	28,0
260	24,0	24,5	24,5	28,5
280	24,5	25,0	25,0	30,0
300	25,5	25,5	26,0	30,5
320	26,5	26,0	27,0	31,0
340	27,0	27,0	28,0	31,5
360	28,0	28,0	28,5	32,5
380	28,5	29,0	29,0	33,0
400	29,0	29,5	30,0	34,0
420	30,0	30,5	31,0	34,5
440	31,0	31,5	32,0	35,5
460	32,0	32,0	32,5	36,0
480	32,5	33,0	34,0	36,5
500	33,5	34,0	34,5	37,5

LAMAS EXTRUSIÓN

EJE	C-100 P			C-79				C-80				T-79		
	133	220	240	100	133	220	240	100	133	220	240	100	133	220
80	19,5	27,5		19,0	20,5	27,0						20,0	22,5	28,0
100	21,5	28,0	30,5	20,0	21,0	27,5	30,0	20,5	21,5	28,0	30,5	20,5	23,0	28,5
120	24,0	29,5	30,5	21,0	22,5	30,5	32,5	21,5	22,5	28,5	30,5	23,0	24,5	29,5
140	24,5	30,0	31,5	22,0	23,5	31,0	32,5	22,5	23,5	30,0	31,5	23,5	25,0	30,0
160	25,5	30,5	31,5	22,5	24,5	31,5	32,5	23,5	25,0	30,5	31,5	24,5	25,5	31,0
180	26,0	31,0	32,0	23,5	25,5	32,5	33,0	24,5	25,5	31,5	32,0	26,0	27,0	31,5
200	26,5	31,5	33,0	25,0	26,0	33,5	35,0	25,5	26,5	32,0	33,5	26,5	28,0	32,5
220	27,0	32,0	33,0	26,0	27,5	34,0	35,0	26,5	27,5	32,5	33,5	28,0	29,0	33,0
240	27,5	32,5	34,0	27,0	28,0	34,5	36,0	27,5	28,5	33,5	35,0	28,5	29,5	33,5
260	28,5	33,0	34,5	28,0	29,0	35,0	36,5	28,5	29,0	34,0	35,5	29,5	30,5	34,5
280	29,5	34,0	34,5	29,0	30,0	35,5	36,5	29,5	30,5	35,5	36,0	30,0	31,0	35,0
300	30,5	35,0	36,5	30,0	30,5	36,0	37,5	30,5	31,5	36,0	37,5	31,0	32,0	36,0
320	31,0	35,5	37,0	31,0	31,0	36,5	38,0	31,0	32,5	36,0	37,5	31,5	33,0	36,0
340	31,5	36,0	37,5	31,5	32,0	37,0	38,0	31,5	33,0	37,5	38,0	32,0	33,5	37,0
360	32,0	36,5	38,0	32,5	33,0	37,5	39,0	32,5	33,5	37,5	39,0	33,5	34,0	37,5
380	32,5	37,0	38,0	33,0	34,0	38,5	39,0	33,0	34,5	39,0	39,0	34,0	35,0	38,0
400	33,0	37,5	38,5	33,5	34,5	39,0	39,5	34,0	35,0	39,0	39,5	34,5	35,5	39,0
420	33,5	38,0	38,5	34,0	35,0	39,5	40,0	34,5	35,5	39,5	41,0	35,0	36,0	39,5
440	34,0	38,5	39,0	35,0	36,0	40,0	40,5	35,5	36,5	40,5	41,0	36,0	37,0	40,0
460	34,5	39,0	39,5	36,0	36,5	40,5	41,0	36,0	37,0	41,0	41,5	36,5	37,5	40,5
480	35,0	39,5	41,0	37,0	37,0	41,0	42,5	37,0	37,5	41,0	42,5	37,0	38,0	41,0
500	35,5	40,0	41,5	38,0	38,0	42,0	43,5	38,0	39,0	41,5	43,0	37,5	39,0	41,5

MODELOS DE GUÍAS

H 105X37	H 95X27	H 100X34	H 65X34	TAQUILLA 90X86
lamas C110 · C100 AUTO · T79	lamas C65 · ECO	lamas C100 P · C79 · C80	lamas C100 P · C79 · C80	
				



Puertas

esquema puertas enrollables

MONTAJE CON CAJÓN Y MOTOR TUBULAR

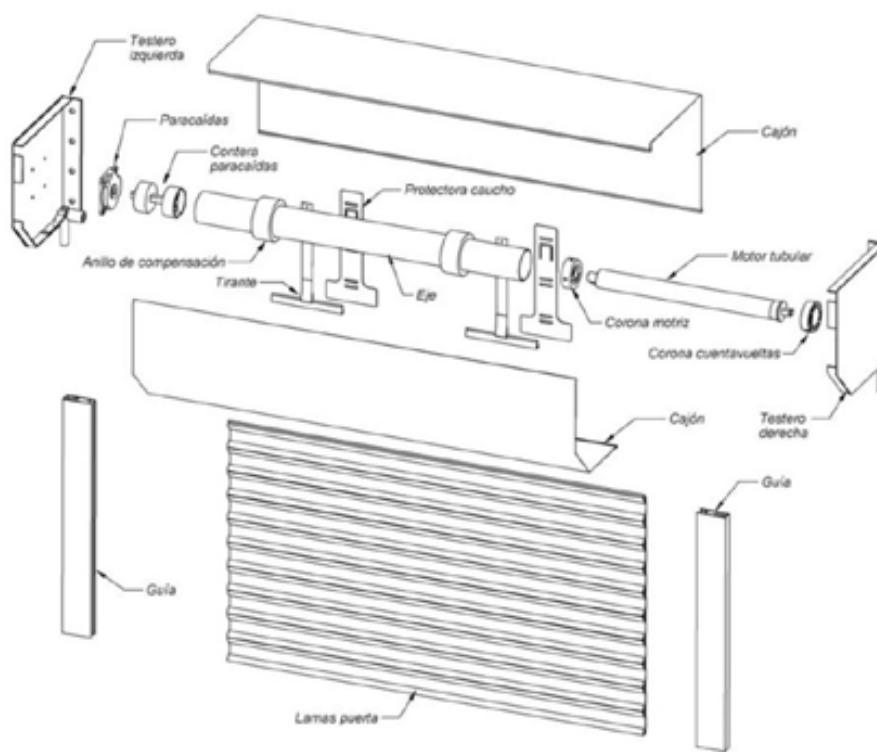

DESGLOSE DE PIEZAS

1º TESTEROS	9º RODILLO TESTERO	17º MANIVELA FIJA
2º PARACAIDAS	10º CAJON ALUMINIO 45º	OBSERVACIONES
3º CONTERA PARACAIDAS	11º GUIA	
4º MOTOR TUBULAR	12º EJE	EN EL CASO DE QUERER DESBLOQUEO AL EXTERIOR, SE TIENE QUE COLOCAR UNA TAQUILLA VACIA + UN ESNODO DE 45º
5º ADAPTADORES MOTOR	13º LAMAS PUERTA	SEGUN LA ANCHURA Y PESO DE LA PUERTA VARIARA EL MOTOR Y EL EJE.
6º SOPORTE MOTOR	14º GOMA TERMINAL	
7º TIRANTES	15º GOMA GUIA	
8º ANILLO COMPENSACION	16º ESNODO 45 ó 90 GRADOS	

SISTEMAS DE SEGURIDAD SEGUN ANCHURA DE PUERTA

PARA PUERTAS DE HASTA 4M DE ANCHAS:	PARA PUERTAS DE MAS DE 4M DE ANCHAS:	PARA PUERTAS CON HOMBRE PRESENTE VIA RADIO
1º CENTRAL M8NF	1º CENTRAL M8NF	1º CENTRAL ROLL868 DMRHP
2º EMISOR RS3TGL868	2º CONJUNTO RADIABAND	2º EMISOR MUV 2
3º RECEPTOR RSEC3	3º BANDA SENSIBLE	
4º EMISOR MUV 2	4º EMISOR MUV 2	
OBSERVACIONES: Con el sistema RSens no hay que colocar banda sensible, en el terminal se coloca la goma estandar.	OBSERVACIONES: Este sistema de seguridad es a través de una goma resistiva que va instalada en el terminal. (No es tan estanca como una goma estandar)	OBSERVACIONES: A través de este cuadro y emisor se puede instalar una puerta con emisor hombre presente, el emisor se puede programar a la distancia que se desee, de fabrica sale con distancia 0.



Puertas

esquema puertas enrollables

MONTAJE SIN CAJÓN Y MOTOR TUBULAR

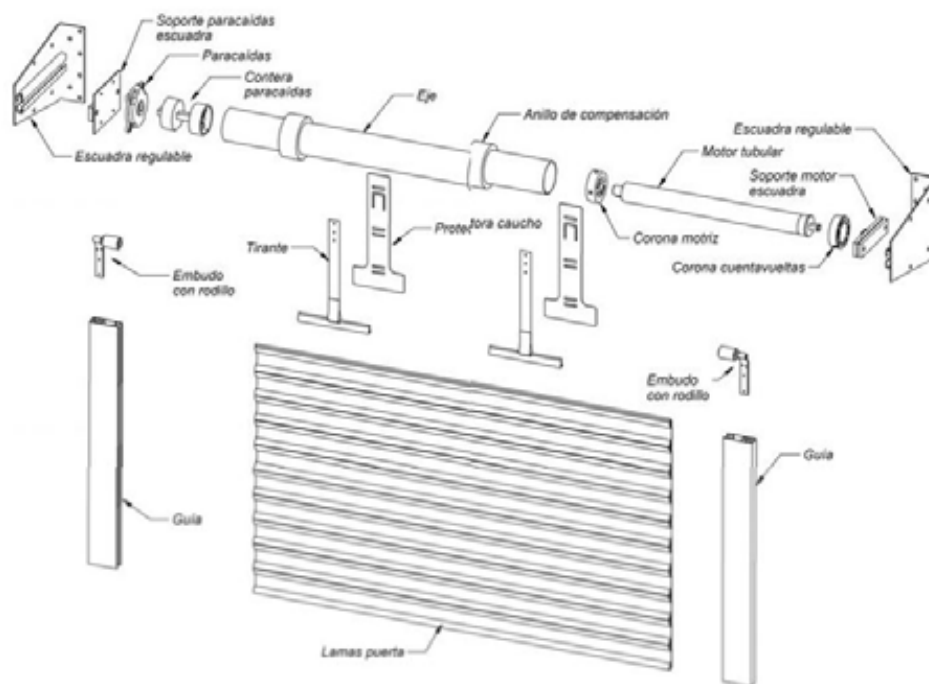

DESGLOSE DE PIEZAS

1º ESCUADRAS REGULABLES	9º JGO EMB CON RODILLO	17º MANIVELA FIJA
2º PARACAIDAS	10º SOPORTE PARACAIDAS	18º PLETINA SENCILLA
3º CONTERA PARACAIDAS	11º GUIA	
4º MOTOR TUBULAR	12º EJE	
5º ADAPTADORES MOTOR	13º LAMAS PUERTA	
6º SOPORTE MOTOR	14º GOMA TERMINAL	
7º TIRANTES	15º GOMA GUIA	
8º ANILLO COMPENSACION	16º ESNODO FIJO	

SISTEMAS DE SEGURIDAD SEGUN ANCHURA DE PUERTA

PARA PUERTAS DE HASTA 4M DE ANCHAS:

- 1º CENTRAL M8NF
- 2º EMISOR RS3TGL868
- 3º RECEPTOR RSEC3
- 4º EMISOR MUV 2

OBSERVACIONES:

Con el sistema RSens no hay que colocar banda sensible, en el terminal se coloca la goma estandar.

PARA PUERTAS DE MAS DE 4M DE ANCHAS:

- 1º CENTRAL M8NF
- 2º CONJUNTO RADIOPAND
- 3º BANDA SENSIBLE
- 4º EMISOR MUV 2

OBSERVACIONES:

Este sistema de seguridad es a través de una goma resistiva que va instalada en el terminal. (No es tan estanca como una goma estandar)

PARA PUERTAS CON HOMBRE PRESENTE VIA RADIO

- 1º CENTRAL ROLL868 DMRHP
- 2º EMISOR MUV 2

OBSERVACIONES:

A través de este cuadro y emisor se puede instalar una puerta con emisor hombre presente, el emisor se puede programar a la distancia que se desee, de fabrica sale con distancia 0.



Puertas

esquema puertas enrollables

MONTAJE SIN CAJÓN Y MOTOR CENTRO EJE

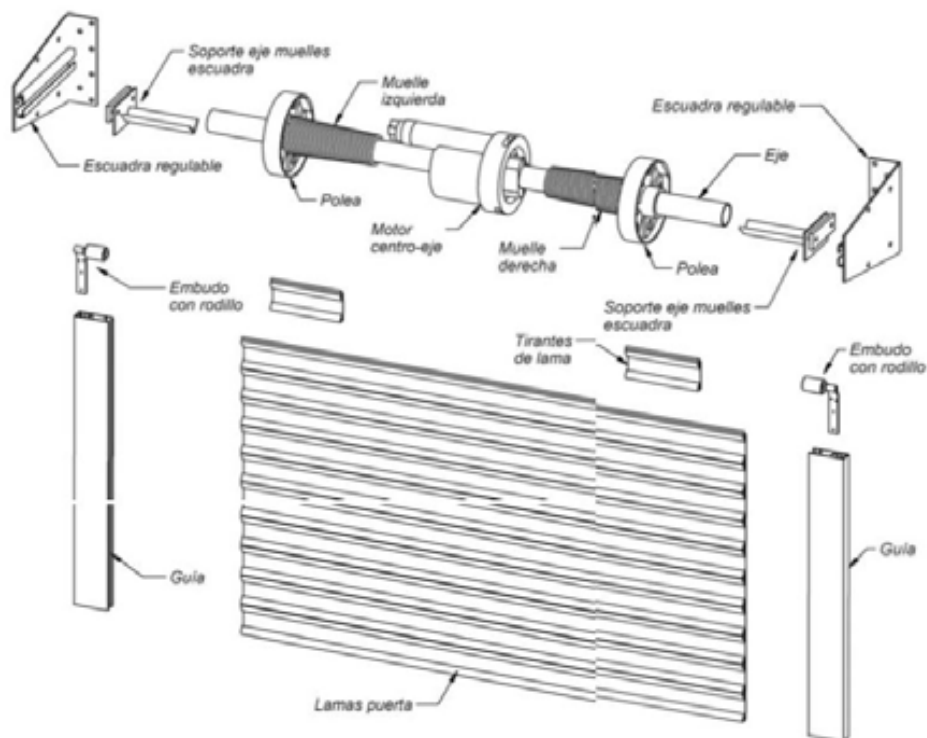

DESGLOSE DE PIEZAS

1º ESCUADRAS REGULABLES	9º GUIA
2º PARACAIDAS	10º EJE 6
3º TIRANTE LAMA	11º LAMAS PUERTA
4º MOTOR CENTRO EJE	12º GOMA TERMINAL
5º PLETINA SENCILLA	13º GOMA GUIA
6º POLEA	14º SOPORTE EJE DE MUELLES
7º MUELLE	
8º JGO EMB CON RODILLO	

OPCIONAL

TAQUILLA DESBLOQUEO EXTERIOR
DOBLE DESBLOQUEO, EXTERIOR E INTERIOR

OBSERVACIONES

EN PUERTAS DE 120CM A 220CM IRAN CON MUELLES DE CINTA SEGUN LA ANCHURA Y PESO DE LA PUERTA VARIARA EI MOTOR, EL EJE Y EL NUMERO DE POLEAS Y MUELLES

SISTEMAS DE SEGURIDAD SEGUN ANCHURA DE PUERTA

PARA PUERTAS DE HASTA 4M DE ANCHAS:

- 1º CENTRAL M8NF
- 2º EMISOR RS3TGL868
- 3º RECEPTOR RSEC3
- 4º EMISOR MUV 2

OBSERVACIONES:

Con el sistema RSens no hay que colocar banda sensible, en el terminal se coloca la goma estandar.

PARA PUERTAS DE MAS DE 4M DE ANCHAS:

- 1º CENTRAL M8NF
- 2º CONJUNTO RADI BAND
- 3º BANDA SENSIBLE
- 4º EMISOR MUV 2

OBSERVACIONES:

Este sistema de seguridad es a través de una goma resistiva que va instalada en el terminal. (No es tan estanca como una goma estandar)

PARA PUERTAS CON HOMBRE PRESENTE VIA RADIO

- 1º CENTRAL ROLL868 DMRHP
- 2º EMISOR MUV 2

OBSERVACIONES:

A través de este cuadro y emisor se puede instalar una puerta con emisor hombre presente, el emisor se puede programar a la distancia que se desee, de fabrica sale con distancia 0.



Puertas

esquema puertas enrollables

MONTAJE CON CAJÓN Y MOTOR CENTRO EJE

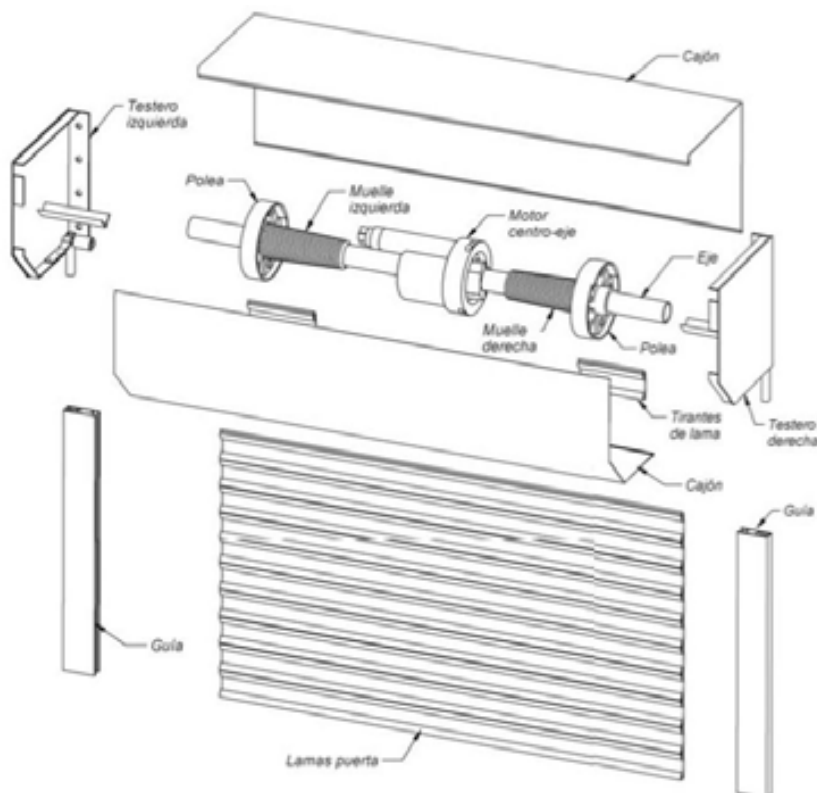

DESGLOSE DE PIEZAS

1° TESTEROS DE 400 - 45°	9° GUIA
2° PARACAIDAS	10° EJE 60
3° TIRANTE LAMA	11° LAMAS PUERTA
4° MOTOR CENTRO EJE	12° GOMA TERMINAL
5° CAJON DE 400 - 45°	13° GOMA GUIA
6° POLEA	14° SOPORTE EJE DE MUELLES
7° MUELLE	
8° RODILLO TESTERO	

OPCIONAL

TAQUILLA DESBLOQUEO EXTERIOR
DOBLE DESBLOQUEO, EXTERIOR E INTERIOR

OBSERVACIONES

EN PUERTAS DE 120CM A 220CM IRAN CON MUELLES DE CINTA
SEGUN LA ANCHURA Y PESO DE LA PUERTA VARIARA EL MOTOR, EL EJE Y EL NUMERO DE POLEAS Y MUELLES

SISTEMAS DE SEGURIDAD SEGUN ANCHURA DE PUERTA

PARA PUERTAS DE HASTA 4M DE ANCHAS:

- 1° CENTRAL M8NF
- 2° EMISOR RS3TGL868
- 3° RECEPTOR RSEC3
- 4° EMISOR MUV 2

OBSERVACIONES:

Con el sistema RSens no hay que colocar banda sensible, en el terminal se coloca la goma estandar.

PARA PUERTAS DE MAS DE 4M DE ANCHAS:

- 1° CENTRAL M8NF
- 2° CONJUNTO RADIOPAND
- 3° BANDA SENSIBLE
- 4° EMISOR MUV 2

OBSERVACIONES:

Este sistema de seguridad es a través de una goma resistiva que va instalada en el terminal. (No es tan estanca como una goma estandar)

PARA PUERTAS CON HOMBRE PRESENTE VIA RADIO

- 1° CENTRAL ROLL868 DMRHD
- 2° EMISOR MUV 2





OBSERVACIONES:

A través de este cuadro y emisor se puede instalar una puerta con emisor hombre presente, el emisor se puede programar a la distancia que se desee, de fabrica sale con distancia 0.





PUERTAS

motorización y automatismos

motor	descripción	Nm	ancho min*	Rpm	peso
	ERA L				
	Motor tubular con final de carrera mecánico.	80	90 cm	12	110 Kg.
	Motor mecánico.	100	90 cm	12	130 Kg.
	Inversor NO incluido. Eje 70.	120	90 cm	12	150 Kg.
	ERA MAT LA				
	Motor tubular con final de carrera electrónico.	80	90 cm	12	110 Kg.
	Motor vía radio.	100	90 cm	12	130 Kg.
	Inversor NO incluido. Eje 70.	120	90 cm	12	150 Kg.
	T-11 NHK ELERO				
	Motor tubular con final de carrera mecánico.	80		15	110 Kg.
	Motor mecánico. Soporte acoplado.	100		12	140 Kg.
	Inversor NO incluido. Eje 70.	120		12	180 Kg.
	T-15 NMA ELERO				
	Motor tubular con final de carrera mecánico.	150		12	210 Kg.
	Motor mecánico.	180		12	270 Kg.
	Inversor NO incluido.	230		12	340 Kg.
	Eje 98 o 133.	300		12	400 Kg.

MOTORES CENTRO EJE

motor	descripción	Nm	Rpm	peso	€ unid.
	K500EF con freno (ACM)	75	12	180 Kg.	
	K550EF				
	Bimotor para polea de 240, eje de 76 (ACM)	180	12	360 Kg.	

PUERTAS

motorización sistema RSens



CENTRALES

€ unid.

CENTRAL M8NF

Central que nos permite la conexión de sistema RSens y también del sistema de Banda Sensible

CENTRAL DMRHP

Central que nos permite manejar la puerta a través del emisor y en modo hombre presente, sin necesidad de instalar la RSens ni la Banda Sensible.

La central sale siempre de fábrica a distancia 0cm

RSens (emisor / receptor)

€ unid.

EMISOR RB3TGL868

El emisor va colocado en el centro del terminal por la parte interior y es el que detecta cualquier obstáculo que encuentre la puerta en su trayectoria.

RECEPTOR RSEC3

El receptor es el que recibe la señal del emisor de que ha encontrado un obstáculo y es el que da la orden al motor para que invierta su movimiento y libere el obstáculo.

MANDOS A DISTANCIA

€ unid.



MUV 2

EEmisor de 2 canales



MUV 4

Emisor de 4 canales

PUERTAS

motorización y automatismos

CENTRALITAS



MC200

Central para motor puerta enrollable,
sin cierre automático

SISTEMAS DE SEGURIDAD (banda sensible)



Conjunto Radioband



Banda sensible

SISTEMAS DE SEGURIDAD



M2A



M4A



SAFETY 200 / 240 paracaídas de seguridad

SISTEMAS DE SEGURIDAD



(KIO) Taquilla desbloqueo exterior

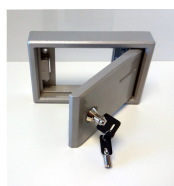

Taquilla desbloqueo exterior vacia









Taquilla desbloqueo empotrable en guia



PUERTAS

motorización y automatismos

ACCESORIOS PUERTAS		€ unid.
	Snodo 45grados	32,00
	Snodo 90grados	34,00
	Snodo fijo (sin cajón) T-11	30,00
	Snodo fijo (sin cajón) T-15	40,00
	Manivela fija con gancho (color gris 7035)	25,00



MANDOS A DISTANCIA		€ unid.
	INTI 1 Emisor de 1 canal	36,00
	INTI 2 Emisor de 2 canales	39,50
	ONE 4 Emisor de 4 canales	55,00

MANDOS MANUALES		€ unid.
	EKSEU Selector de llave de superficie	60,00
	EKSIEU Selector de llave empotrable	60,00
	EDSW Teclado digital por radio, superficie (funciona con A01)	120,00

PUERTAS

motorización y automatismos



SOPORTES		€ unid.
	ERA L / LA · soporte universal	15,00
	T-11 HNK ELERO · soporte maniobra manual T-11	16,00
	T-15 NMA ELERO · acoplado en motor	

ADAPTADORES		€ unid.
	ERA L y LA · Octogonal de 70 x 1 serie L	10,00
	T-11 NHK ELERO · Octogonal de 70 X 1 NHK	12,00
	T-11 NHK ELERO · Redondo de 98 X 2 cilíndrico	28,00
	T-15 NMA ELERO · Redondo de 98 X 2 cilíndrico (aujeros M8)	33,00
	T-15 NMA ELERO · Redondo de 133 X 4 cilíndrico (aujeros M8)	75,00

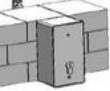
SET DE DESBLOQUEO EXTERIOR (para motor T-15)		€ unid.
	Set Básico NHK a Pared	270,00
	Caja superficie a llave para Set NHK	135,00
	Adaptador Prolongación para NHK	37,00

PUERTAS

motorización y automatismos

MANDOS MANUALES

€ unid.



EDSI Teclado digital por radio, empotrar (funciona con A01) 120,00



ETP Lector de proximidad para tarjetas, superficie (funciona con descodificador MORX) 98,00



MORX Descodificador para ETP 106,00



HSB1 Badge con transponder (para ETP) 10und / paq 110,00

FOTOCÉLULAS

€ unid.



EPMOB Par de fotocelulas de exterior, orientables a 30°, BLUEBUS 108,00



EPSB Par fotocelulas SLIM de exterior BLUEBUS 96,00

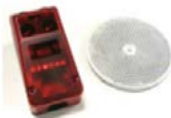

F12 Fotocélula de espejo 96,00

ACCESORIOS

€ unid.



ABF Antena sintonizada 39,00



ERA LIGHT Luz de señalizacion intermitente de 230 v, 24V y 12V 80,00

RECEPTORES



OX2 Receptor externo

Puertas sistema por defecto

SISTEMA RSens

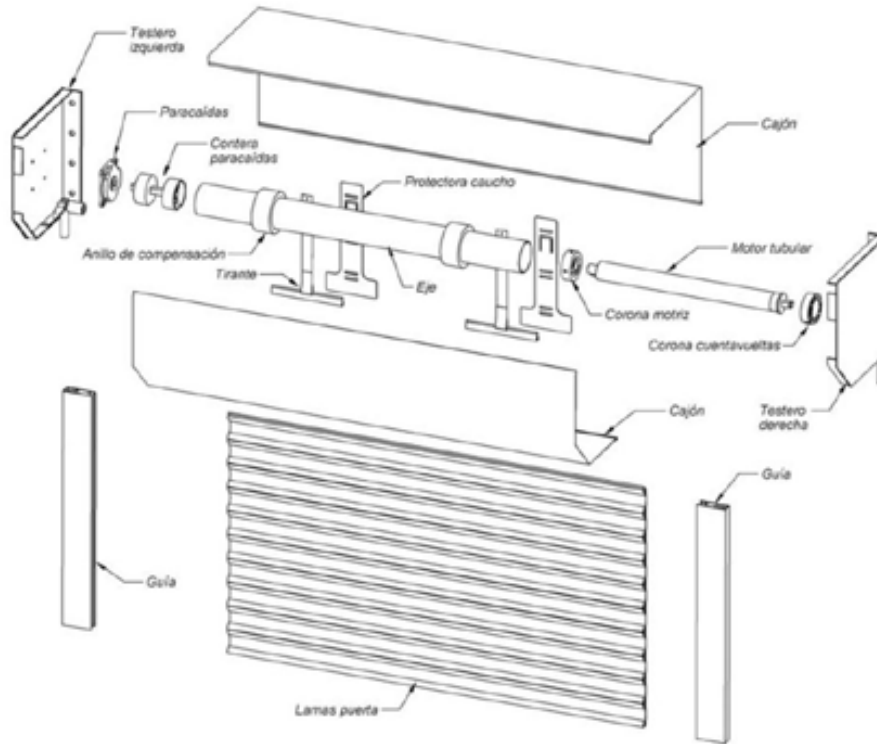

SISTEMAS DE SEGURIDAD SEGUN ANCHURA DE PUERTA

1 PARA PUERTAS DE HASTA 4M DE ANCHAS:

- 1 und CENTRAL M8NF
- 1 und EMISOR RS3TGL868
- 1 und RECEPTOR RSEC3
- 2 unds EMISOR MUV 2

OBSERVACIONES:

Con el sistema RSens no hay que colocar banda sensible, en el terminal se coloca la goma estandar.

2 PARA PUERTAS DE MAS DE 4M DE ANCHAS:

- 1 und CENTRAL M8NF
- 1 und CONJUNTO RADIOBAND
- 1 und BANDA SENSIBLE
- 2 unds EMISOR MUV 2

OBSERVACIONES:

Este sistema de seguridad es a través de una goma resistiva que va instalada en el terminal. (No es tan estanca como una goma estandar)

3 PARA PUERTAS CON HOMBRE PRESENTE VIA RADIO

- 1 und CENTRAL ROLL868 DMR
- 2 unds EMISOR MUV 2

OBSERVACIONES:

A través de este cuadro y emisor se puede instalar una puerta con emisor hombre presente, el emisor se puede programar a la distancia que se desee, de fabrica sale con distancia 0.



Puertas

forma de tomar medidas

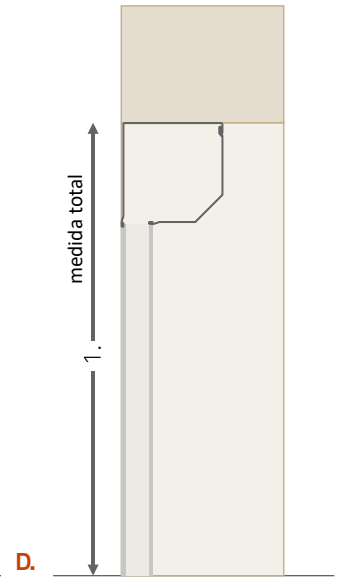
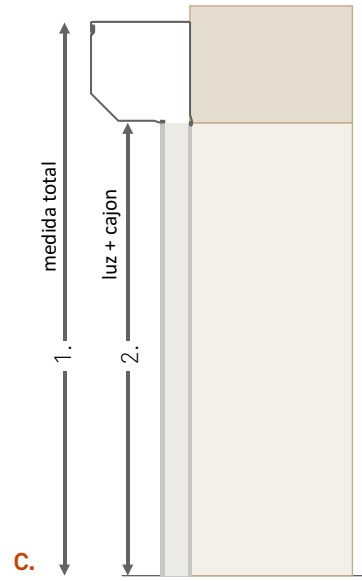
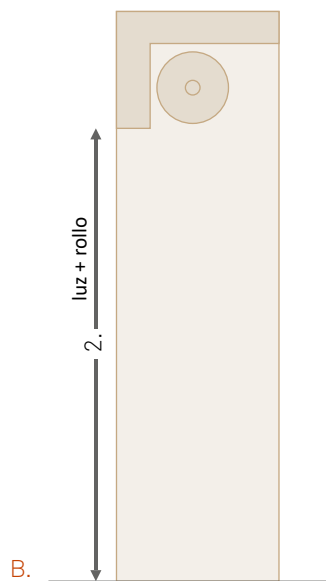
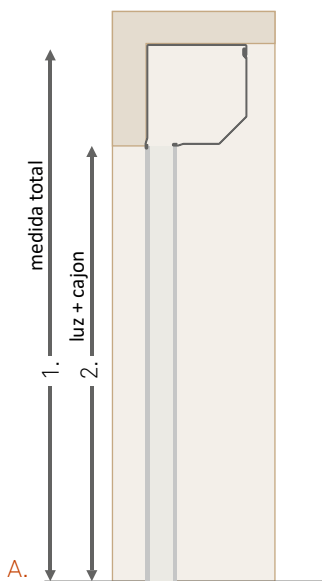
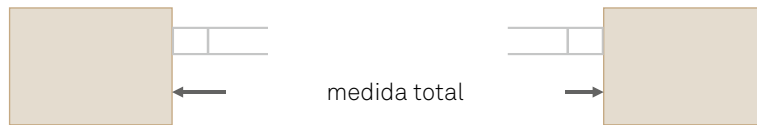
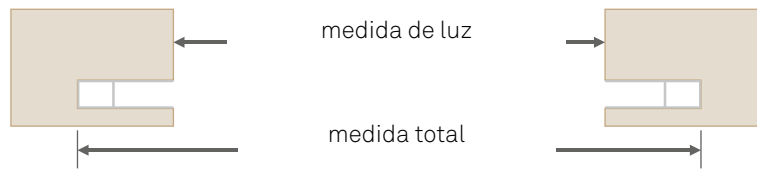



REFERENCIA
CLIENTE
DIRECCIÓN
TELÉFONO
EMAIL
CONTACTO

LAMA

- | | | | |
|---|--------------------------------|-------------------------------------|-----------------|
| <input type="checkbox"/> C-110 AUTOBLOCANTE | <input type="checkbox"/> CIEGA | <input type="checkbox"/> TROQUELADA | |
| <input type="checkbox"/> C-65 AUTOBLOCANTE | <input type="checkbox"/> CIEGA | <input type="checkbox"/> TROQUELADA | |
| <input type="checkbox"/> C-100P | <input type="checkbox"/> CIEGA | <input type="checkbox"/> TROQUELADA | MICRO-PERFORADA |
| <input type="checkbox"/> C-79 | <input type="checkbox"/> CIEGA | <input type="checkbox"/> TROQUELADA | |
| <input type="checkbox"/> C-80 2T | <input type="checkbox"/> CIEGA | <input type="checkbox"/> | |
| <input type="checkbox"/> T-79 | <input type="checkbox"/> CIEGA | | |
| <input type="checkbox"/> ECO | <input type="checkbox"/> CIEGA | | |

CON METACRILATO SI NO

ANCHO ALTO COLOR DE LAMA
 LUZ + GUÍAS LUZ + ROLLO COLOR DE CAJÓN
 TOTAL INCLUIDO GUÍAS TOTAL COLOR DE GUÍA

- | | | |
|---|---|---|
| <input type="checkbox"/> GUÍA H100x34 (C-100 P, C-79, C-80) | <input type="checkbox"/> GUÍA H75x27 (C-65 AUTO, ECO) | <input type="checkbox"/> GUÍA H105x37 (C-110 AUTO, T-79) |
| <input type="checkbox"/> GUÍA H65x34 EMPOTRAR (C-100 P, C-79, C-80) | <input type="checkbox"/> GUÍA H95x27 (C-65 AUTO, ECO) | <input type="checkbox"/> GUÍA TAQUILLA (siempre con H65x34) |

Con cajón SI NO Escudras regulables (siempre que no lleve cajón)

CAJÓN PVC CAJÓN ALUMINIO CAJÓN MIXTO

MOTORIZADA VÍA RADIO

- Motor tubular (desbloqueo interior con cardan)
- Motor centro eje
- Paracaídas
- RSens
- Banda sensible (puertas + de 4m, ancho)
- Emisores: nº.....

MOTORIZACIÓN HOMBRE PRESENTE

- Motor tubular (desbloqueo interior con cardan)
- Motor centro eje
- Paracaídas
- Hombre presente via radio
- Hombre presente pulsador
- Fococélula de espejo

SISTEMA MANUAL

- Eje de muelles (sistema manual)
- Cerradura de terminal
- Cerradura Keymat

- Taquilla desbloqueo exterior Taquilla desbloqueo embutida en guía Selector de llave

TABLA DE ENROLLAMIENTOS

CAJON	C-110	C-100B	C-65	C-100P	C-79	C-80	ECO	T-79
250ALU	160	140	290	170	210	180	270	200
300ALU	250	230	390	275	270	260	470	270
350ALU	400	380	480	390	420	400	650	370
400ALU	500	480	570	490	520	500	690	500
275PVC	165	100	290	160	190	100	185	190
310PVC	185	115	310	180	210	115	195	210
350MIX	400	380	480	390	420	400	650	370
400MIX	500	480	570	490	520	500	690	500
EJE	133	133	100	133	100	100	100	100
GUIAS	105X37	105X37	95X27	100X34	100X34	100X34	95X27	105X37

CROQUIS Y OBSERVACIONES

CON INSTALACIÓN SI NO VIVIENDA COMUNIDAD
 LUGAR COMERCIO PERSIANA INTERIOR



C O P E R P A L
P R O T E C C I Ó N S O L A R

c/ Altura nº5 - Pol. Industrial de Soneja
C.P. 12480 Soneja (Castellón)

Tel. 964 132 710
Tel. Pedidos 964 132 802
Fax pedidos 964 132 734
Tel. Presupuestos 964 132 710 ext.140

presupuestos@coperpal.com
www.coperpal.com
www.newscoperpal.com

